

23 点検要領

(1) エンジンオイル

〔点検〕機体を水平にしてオイルゲージの先端をきれいにふき、ねじ込まないで調べます。下限以下の場合は、給油口いっぱいまで補給します。

(オイル量は、エンジン始動前かエンジン停止後3分以上たってから点検します。)

〔交換〕ドレンプラグを外しオイルを抜き取り新しいエンジンオイルを入れます。エンジンオイルは定期的に交換すると同時に気温や使用条件に合わせて使いわける事が大切です。

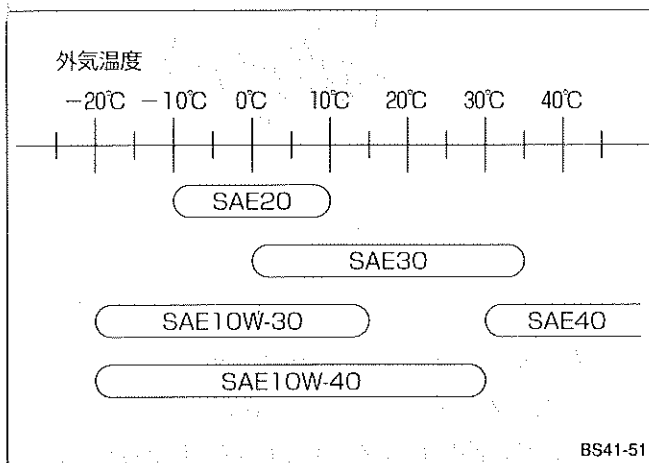

〔オイルの量〕 0.9ℓ

〔交換時間〕 初回交換 20時間

定期交換 50時間

エンジンが暖まっている間に行うと簡単に古いオイルを抜くことができます。

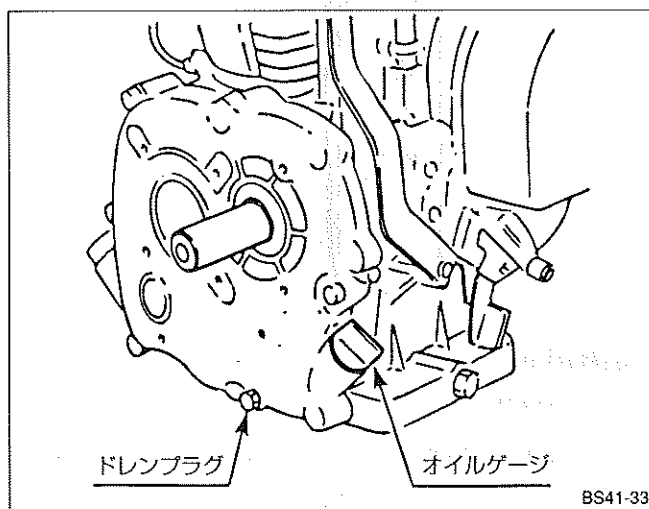

⚠ 注意

●オイルを抜く際は、やけどに十分気を付けてください。直接、手を触れないこと。

(2) エアークリーナの洗浄

ボンネットを開けてエアークリーナカバーを外して、中のスポンジを取出し、灯油か軽油で洗った後エンジンオイルに浸して固く絞ってから取付けてください。

(3) 燃料ストレーナの清掃

燃料コックレバーを「閉」にし、ストレーナカップを取外し、カップ内の沈殿物を除去すると共にネットに付着のゴミを取除きます。

(4) 燃料の点検

燃料タンク上面のゲージで調べます。燃料には自動車用レギュラーガソリン（無鉛）を使用します。給油中はエンジンを停止し火気は絶対に近づけないこと。

こぼれた燃料は完全にふきとってください。

⚠ 注意

●エンジン、排気管が熱いうちに給油し、燃料をこぼすと火災になるおそれがありますので、給油はエンジン排気管が冷えてから行ってください。

(5) ミッションオイルの交換

ミッション下部のドレンプラグを外し、オイルを抜きます。この時、注油口も開けておきます。

〔オイルの種類〕 ギヤオイル #90

〔オイルの量〕 メインミッション 2.0ℓ

サブミッション 0.3ℓ

〔交換時期〕 初回交換 50時間

定期交換 600時間毎

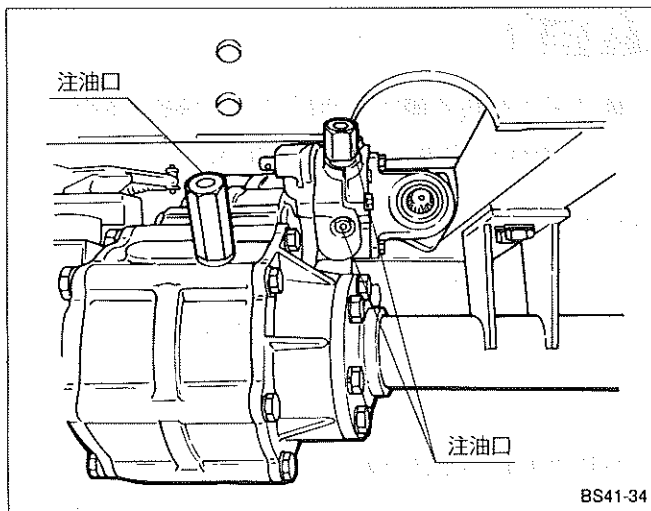

BS41-34

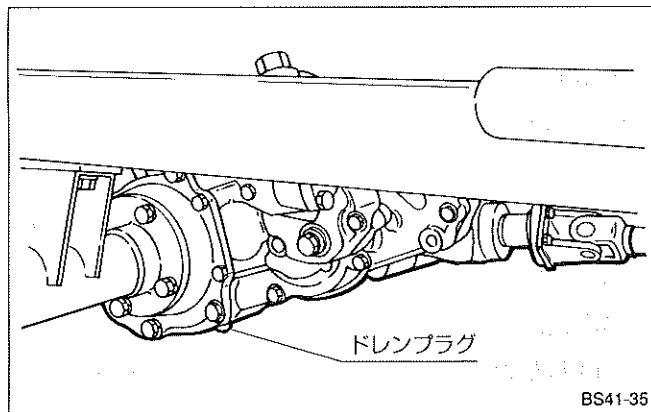

BS41-35

(6)フロントデフオイルの交換

ドレンプラグ、注油口を外しオイルを交換します。

〔オイルの種類〕 ギヤオイル #90

〔オイルの量〕 1.5ℓ

〔交換時期〕 初回交換 200時間
定期交換 600時間毎

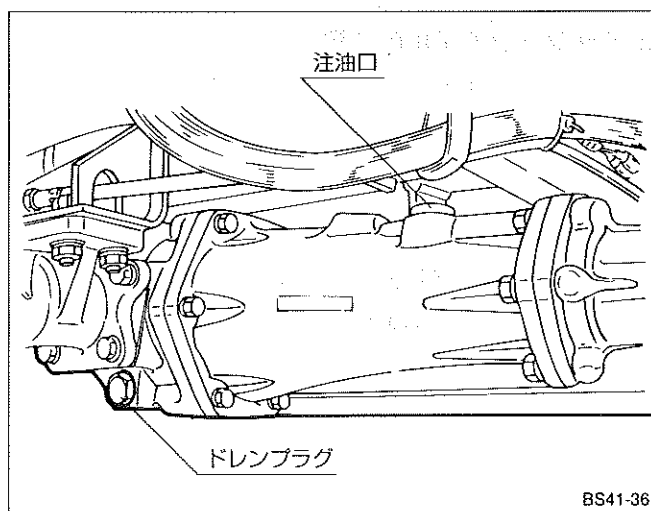

BS41-36

(7)ナックルオイルの交換

ドレンプラグ、注油口を外しオイルを交換します。

〔オイルの種類〕 ギヤオイル #90

〔オイルの量〕 上各0.2ℓ 下各0.5ℓ

〔交換時期〕 初回交換 200時間
定期交換 600時間毎

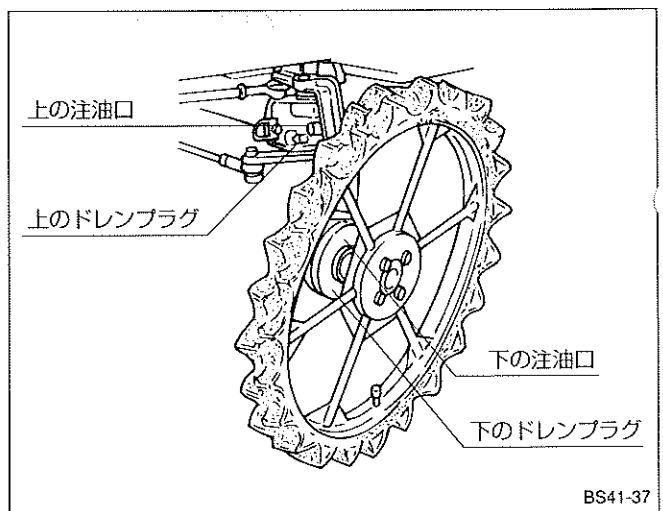

BS41-37

(8)パワーステアリングオイルの点検

オイルタンクのゲージで油量を確認します。常に満タンの位置で使用します。不足の場合は補充します。

〔オイルの種類〕 タービン油 ISO VG32

〔オイルの量〕 1.5ℓ

〔交換時期〕 2年毎

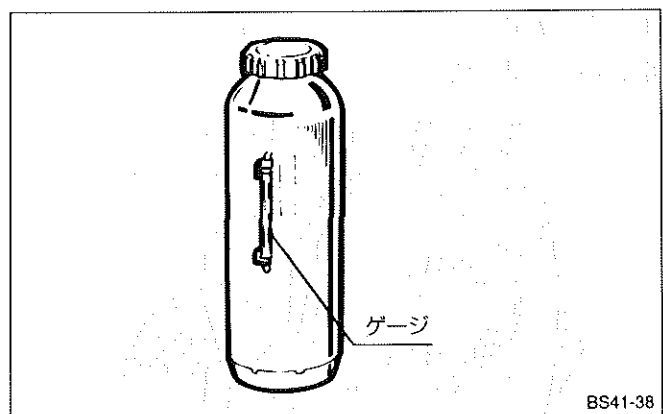

BS41-38

(9)噴霧用ポンプの点検

①クランクケースのオイル

レベルゲージの中心までオイルがあるか点検します。不足の場合は補給します。また、運転前には必ず3ヶ所の注油口にそれぞれオイルを3~5滴注油します。